

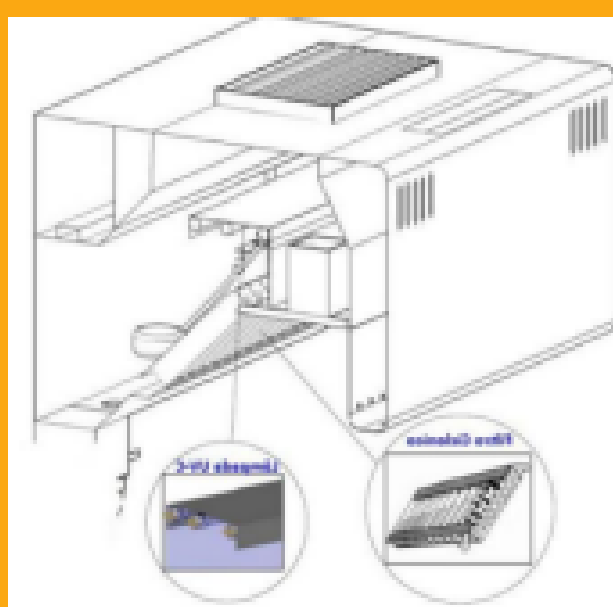

# Exaustores RenovAr

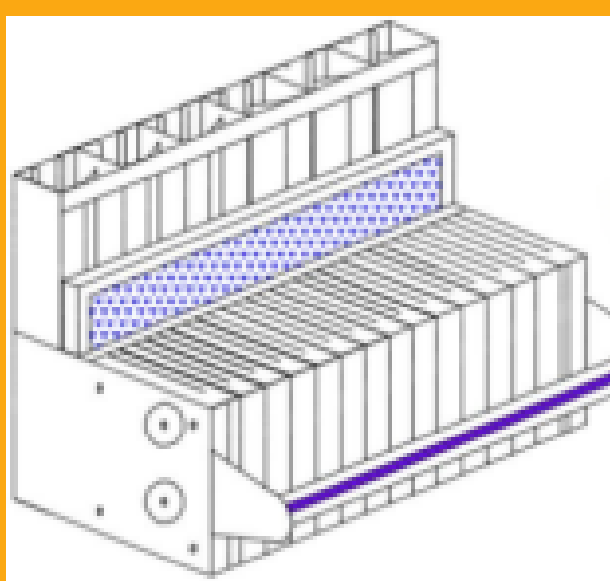
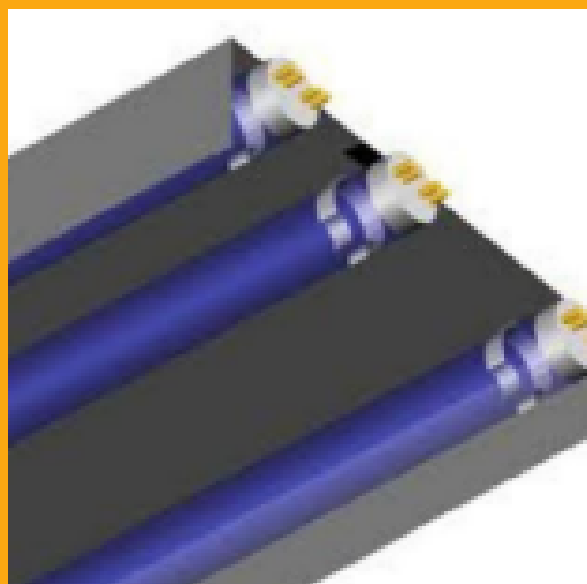

## LÂMPADA UV-C OU GERMICIDA

A luz UV é uma forma de radiação que está no espectro de luz e pode ser dividida em UV-C, UV-B e UV-A, com diferentes efeitos na saúde. Ela tem várias aplicações, como esterilização e síntese de vitamina D. No cozimento, a luz UV pode quebrar moléculas de gordura e compostos orgânicos, tornando o ambiente mais saudável. As coifas com lâmina UV proporcionam melhor qualidade do ar e redução de energia.

**Entre em contato conosco!**  
**(11) 972660241**