



Exaustores RenovAr

INSTALAÇÃO, MANUTENÇÃO E USO DA COIFA ELETROSTÁTICA ESP MODELO CAIXOTE



ASSOCIAÇÃO
BRASILEIRA
DE NORMAS
TÉCNICAS



ASHRAE
Associate
Society
Alliance



ANVISA

Agência Nacional de Vigilância Sanitária



INFORMAÇÕES GERAIS

Antes de instalar ou usar sua coifa eletrostática ESP caixote, leia atentamente as instruções deste manual. Inicialmente, assegure-se do que a tensão da tomada corresponde a da sua coifa.

FUNCIONAMENTO

Ao ligar sua coifa eletrostática, não será necessária a descarga dos poluentes para fora do ambiente, por este motivo seus dutos se tornam apenas decorativos. O sistema eletrostático promove a despoluição do ar através da abertura de entrada, conduzindo todo o poluente para o interior da coifa onde o (s) filtro (s) através da ionização das partículas poluidoras do ar farão a retenção em suas placas coletoras. A limpeza dos filtros deverá ser feita mensalmente. Após passar pelos filtros o ar, limpo, retorna ao ambiente através das aberturas de saída.

MANUTENÇÃO

Assegure-se sempre antes de efetuar qualquer operação, que o cabo de alimentação esteja desconectado da tomada da corrente elétrica, ou que o interruptor do sistema esteja desligado.

Limpeza: Limpar as partes externas com detergente líquido não corrosivo, evitar o emprego de materiais abrasivos.

Substituição da lâmpada: Antes de substituir a lâmpada assegure-se de que sua coifa não esteja ligada. Girar o aro cromado no sentido anti-horário, retirar a lâmpada e substituir por outra do modelo “Halógena 12V - 20W - G4”

Limpeza das telas protetoras da entrada:

As telas devem ser limpas mensalmente. Retire-as pressionando as linguetas dos botões para trás e lave com água quente e detergente neutro. Em caso de gordura acumulada, deixe-as de molho em água quente por 30 minutos.

Limpeza do filtro eletrostático (módulos): Os filtros devem ser limpos a cada 3 a 4 meses. Para limpá-los, remova as telas de entrada, vire os fechos das laterais da bandeja para remover os filtros e desloque o filtro para o lado da bandeja menor. Deixe-o de molho em uma solução de desengraxante Lavadex em água quente, conforme instruções do rótulo. Enxágue com água corrente e deixe secar ao sol antes de recolocar.



ASSOCIAÇÃO
BRASILEIRA
DE NORMAS
TÉCNICAS



ASHRAE
Associate
Society
Alliance



ANVISA

Agência Nacional de Vigilância Sanitária



INSTALAÇÃO

A coifa deve ser instalada de maneira que a parte inferior esteja no máximo a 75cm dos queimadores. Além da coifa modelo caixote e dutos, encontram-se dentro desta embalagem os acessórios para a sua instalação conforme segue abaixo:

- 04 Parafusos S10 sextavados para a instalação da estrutura c/ buchas;

MONTAGEM NO CASO DE ESTRUTURA PRESA A LAJE

1° Fixar a peça 01 no teto com os parafusos S10 onde vai ser instalada a coifa caixote, fixar a peça 02 na peça 01 e ajustar as duas no tamanho solicitado para o pé direito considerando o desconto da altura da peça 05, como na figura 01 e 02. 2° Montar os dutos, peça 03 e 04 de acordo com a figura 04. 3° Colocar sobre a estrutura os dutos montados e fixar com os parafusos, figura 05. 4° Suspende a peça 05 e fixar na peça 02, como na figura 06 e 07. 5° Abaixar o duto, peça 04, até cobrir a peça 05, conforme a figura 08. 6° Tirar os inerciais (portas) e colocar os filtros eletrostáticos, peça 06, conectando os plugs de alimentação, em seguida colocar os inerciais novamente, figura 09. 7° Colocar o cabo de alimentação da tomada e ligar sua coifa. Obs: Existe a possibilidade da fixação do captor utilizando olhais com cabos de aço, presos ao teto.



ASSOCIAÇÃO
BRASILEIRA
DE NORMAS
TÉCNICAS



ASHRAE
Associate
Society
Alliance



ANVISA

Agência Nacional de Vigilância Sanitária



Exaustores RenovAr

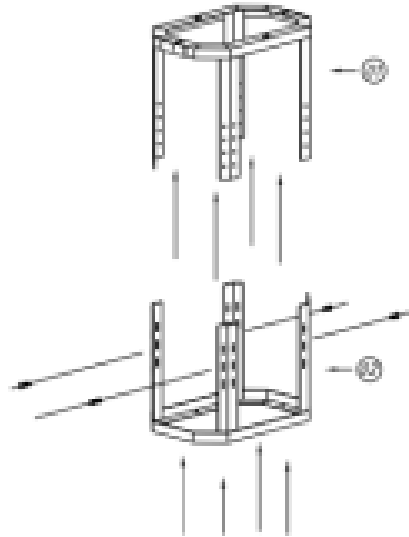

Fig. 1

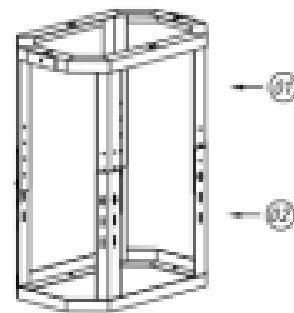

Fig. 2

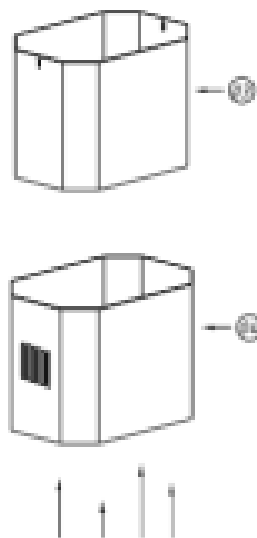

Fig. 3

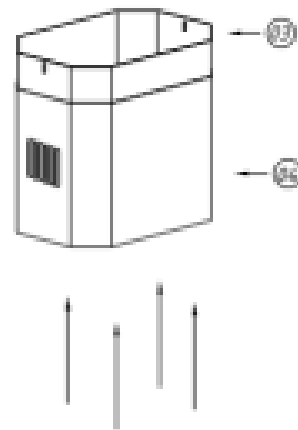

Fig. 4



ASSOCIAÇÃO
BRASILEIRA
DE NORMAS
TÉCNICAS



ASHRAE
Associate
Society
Alliance



ANVISA

Agência Nacional de Vigilância Sanitária



Exaustores RenovAr

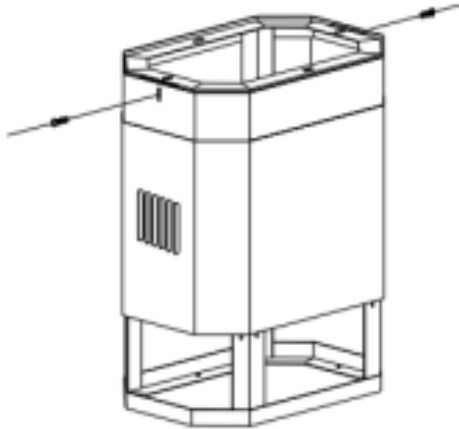

Fig. 5

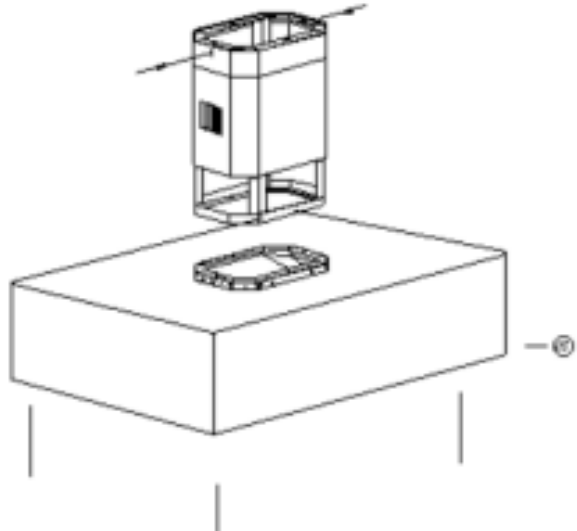

Fig. 6

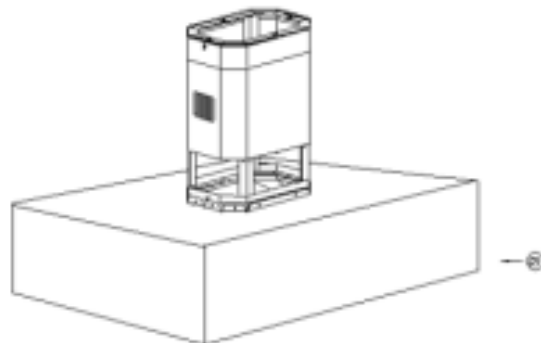

Fig. 7



ASSOCIAÇÃO
BRASILEIRA
DE NORMAS
TÉCNICAS



ASHRAE
Associate
Society
Alliance



ANVISA

Agência Nacional de Vigilância Sanitária



Exaustores RenovAr

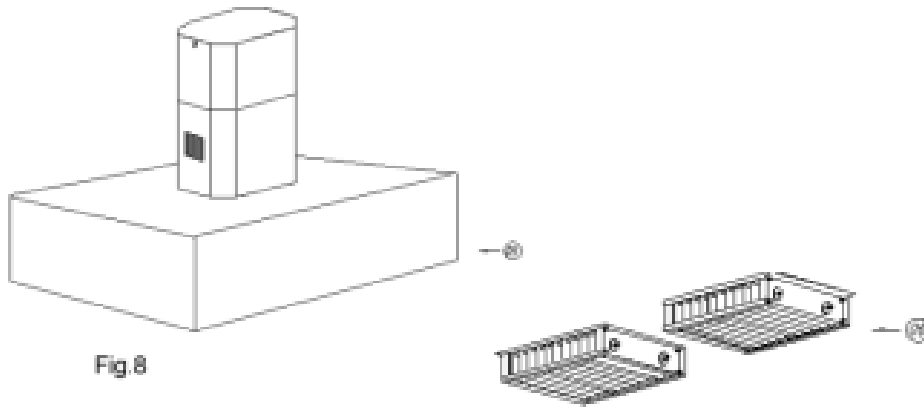

Fig.8

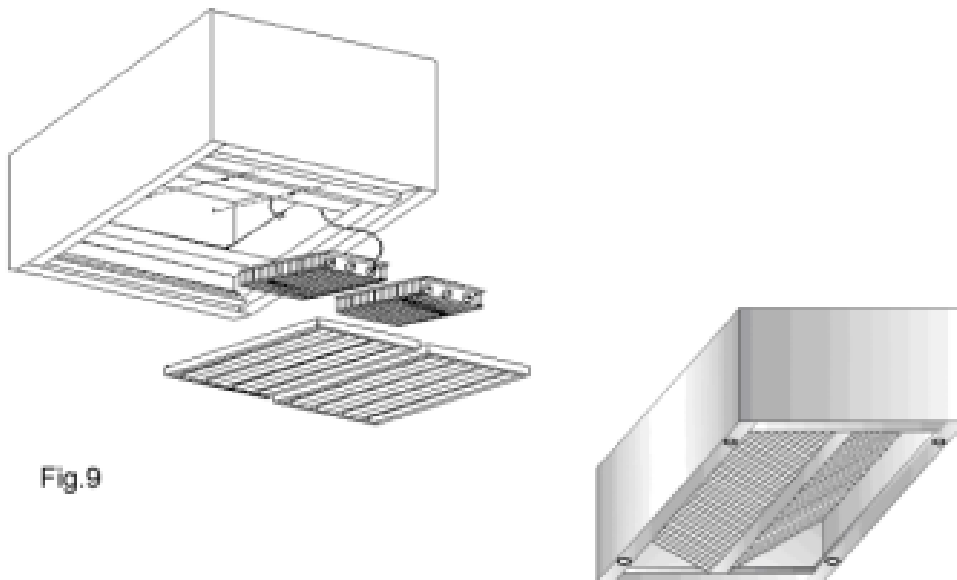

Fig.9



ASSOCIAÇÃO
BRASILEIRA
DE NORMAS
TÉCNICAS



ASHRAE
Associate
Society
Alliance



ANVISA

Agência Nacional de Vigilância Sanitária



PAINEL DE CONTROLE:

- Botão liga/desliga (Sistema/Ventilação)
- Botão liga/desliga (Iluminação)

CONEXÃO ELÉTRICA:

Conectar o aparelho à rede elétrica conforme especificações na embalagem.

IMPORTANTE:

- Não deixar queimadores acesos sem uso.
- Não descuidar das frituras com a coifa ligada.

PERGUNTAS FREQUENTES:

- O que é um sistema de exaustão para cozinhas industriais?
- Como funciona o sistema de exaustão?
- Qual a importância de um sistema completo de exaustão e ventilação?
- Benefícios do sistema de exaustão.
- Qual norma regulamenta o sistema de exaustão e ventilação no Brasil?



ASSOCIAÇÃO
BRASILEIRA
DE NORMAS
TÉCNICAS



ASHRAE
Associate
Society
Alliance



ANVISA

Agência Nacional de Vigilância Sanitária