



# Exaustores RenovAr

## MANUAL DE INSTRUÇÕES PARA INSTALAÇÃO, USO E MANUTENÇÃO DE CAPTORES ELETROSTÁTICOS LINHA RESIDENCIAL



ASSOCIAÇÃO  
BRASILEIRA  
DE NORMAS  
TÉCNICAS



ASHRAE  
Associate  
Society  
Alliance



**ANVISA**

Agência Nacional de Vigilância Sanitária



Antes de instalar ou usar seu Captor Eletrostático Linha Residencial, leia atentamente as instruções deste manual. Inicialmente, assegure-se de que a tensão da tomada corresponde a do captor.

## FUNIONAMENTO

O sistema eletrostático promove a despoluição do ar através da abertura de entrada, conduzindo todo o poluente para o interior do captor onde o filtro eletrostático através da ionização das partículas poluídas do ar, que fará a retenção em suas placas coletoras. A limpeza dos filtros deverá ser feita num intervalo médio de uma a duas vezes ao mês, dependendo do seu uso.

## MANUTENÇÃO

Assegure-se sempre antes de efetuar qualquer operação, que o cabo de alimentação esteja desconectado da tomada da corrente elétrica, ou que o interruptor do sistema esteja desligado.

**Substituição da lâmpada (quando houver):** Antes de substituir a lâmpada assegure-se de que sua coifa não esteja ligada. Girar o aro cromado no sentido anti-horário, retirar a lâmpada e a substituí-la por outra.

**Limpeza:** Limpar as partes externas com detergente líquido não corrosivo, evitar o emprego de materiais abrasivos.

**Limpeza do Filtro Eletrostático (módulos):** A limpeza dos filtros deve ser feita de uma a duas vezes ao mês, dependendo do uso. Observe as placas dos módulos de limpeza e siga as instruções para limpar o filtro eletrostático: retire os filtros inerciais, desconecte o plug de alta tensão dos módulos filtrantes, desencaixe-os e remova-os. Deixe os filtros de molho em uma solução de desengraxante Lavadex III\* conforme as instruções no rótulo do produto, por no máximo 1 hora em água fria ou 30 minutos em água quente. Não use detergentes com soda cáustica, amoníaco, limão, palha de aço ou espátula para limpar as placas dos filtros.

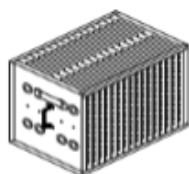
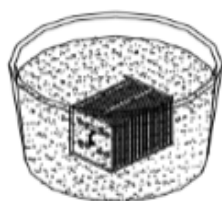

LAVAR COM AGUA  
CORRENTE

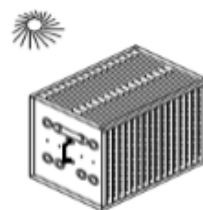

SECAR

**Dosagem:** Divida um pacote de desengraxante de 25kg em 05 porções de 5kg. Cada 5kg de desengraxante requer 125 litros de água para diluição. Submerja um módulo por vez em uma solução concentrada por até 2 horas, retirando e substituindo pelo próximo. A utilização de água aquecida acelera o processo e auxilia na diluição da gordura.



ASSOCIAÇÃO  
BRASILEIRA  
DE NORMAS  
TÉCNICAS



ASHRAE  
Associate  
Society  
Alliance



ANVISA

Agência Nacional de Vigilância Sanitária



# Exaustores RenovAr

## INSTALAÇÃO

O captor deve ser instalado de maneira que a parte mediana inferior esteja com 80 cm a partir dos queimadores. Além do captor modelo eletrostático, encontram-se dentro desta embalagem os acessórios para sua instalação conforme segue abaixo:

- Parafusos S10;
- Buchas para a instalação da coifa;
- Olhais

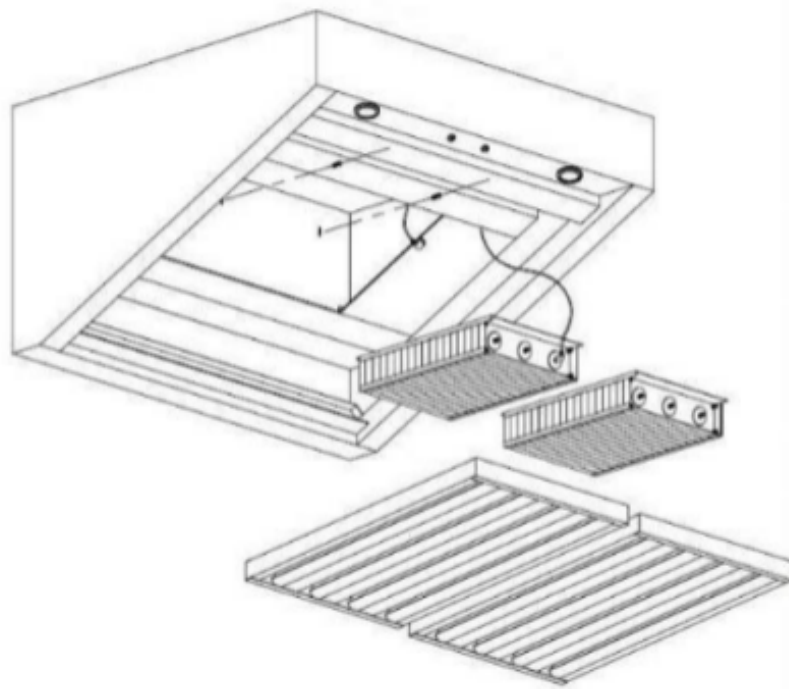

ASSOCIAÇÃO  
BRASILEIRA  
DE NORMAS  
TÉCNICAS



ASHRAE  
Associate  
Society  
Alliance



**ANVISA**

Agência Nacional de Vigilância Sanitária



# Exaustores RenovAr

## INSTRUÇÕES DE MONTAGEM

O captor poderá ser montado na parede, ou poderá ser montado em ilha, dependendo da forma que foi solicitado. No caso do captor de parede, deverá apoiar na altura média de 80 cm, na parte central da coifa, a partir dos queimadores. Marcar na parede a posição dos furos dos parafusos empregando buchas S10 especiais de fixação, os parafusos, o captor deverá ser encaixado, de forma que o mesmo fique totalmente alinhado. Poderá ser realizada sua fixação no teto através de olhais e tirantes.

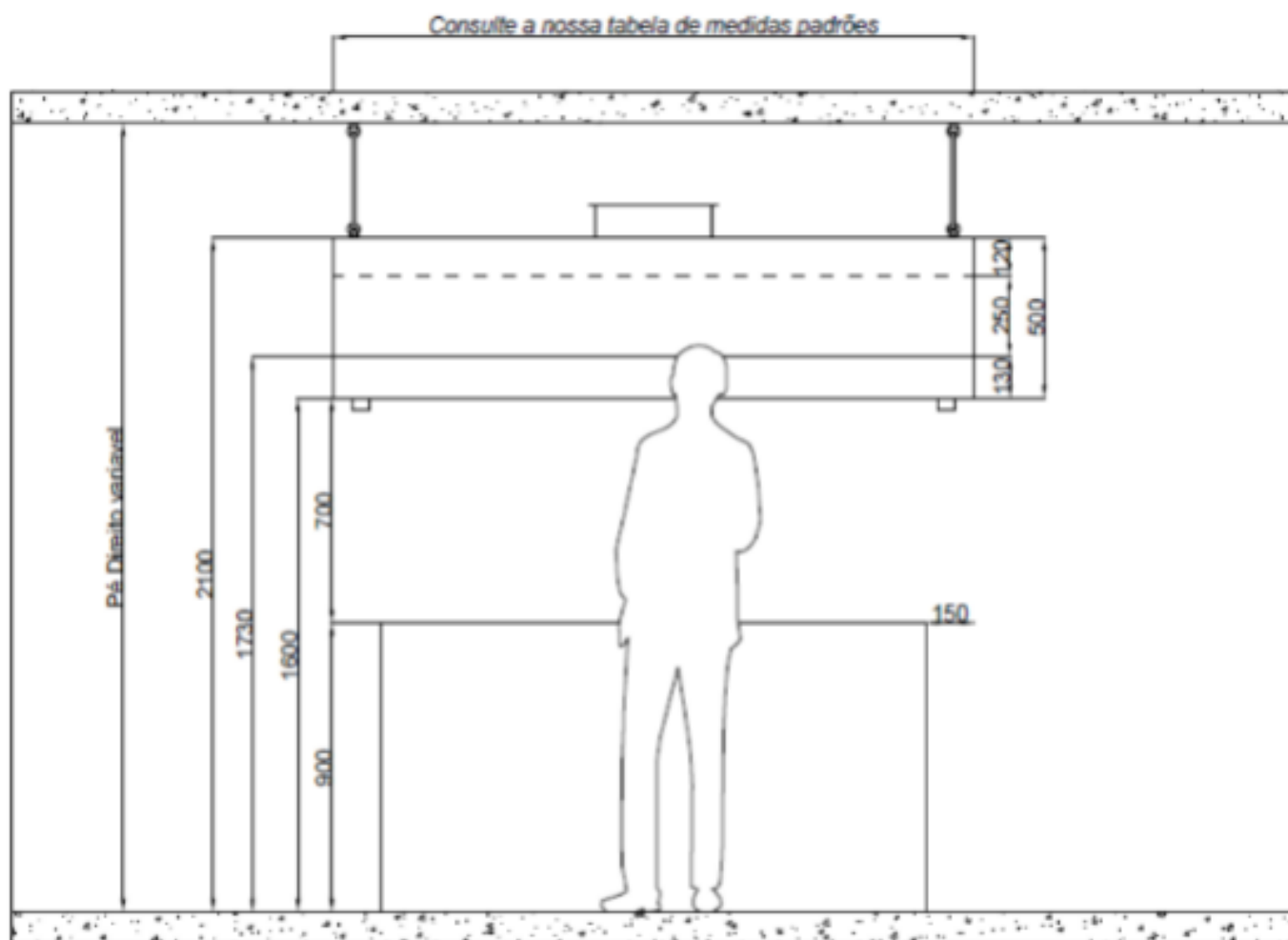

**Vista Frontal**



ASSOCIAÇÃO  
BRASILEIRA  
DE NORMAS  
TÉCNICAS



ASHRAE  
Associate  
Society  
Alliance



**ANVISA**

Agência Nacional de Vigilância Sanitária



# Exaustores RenovAr

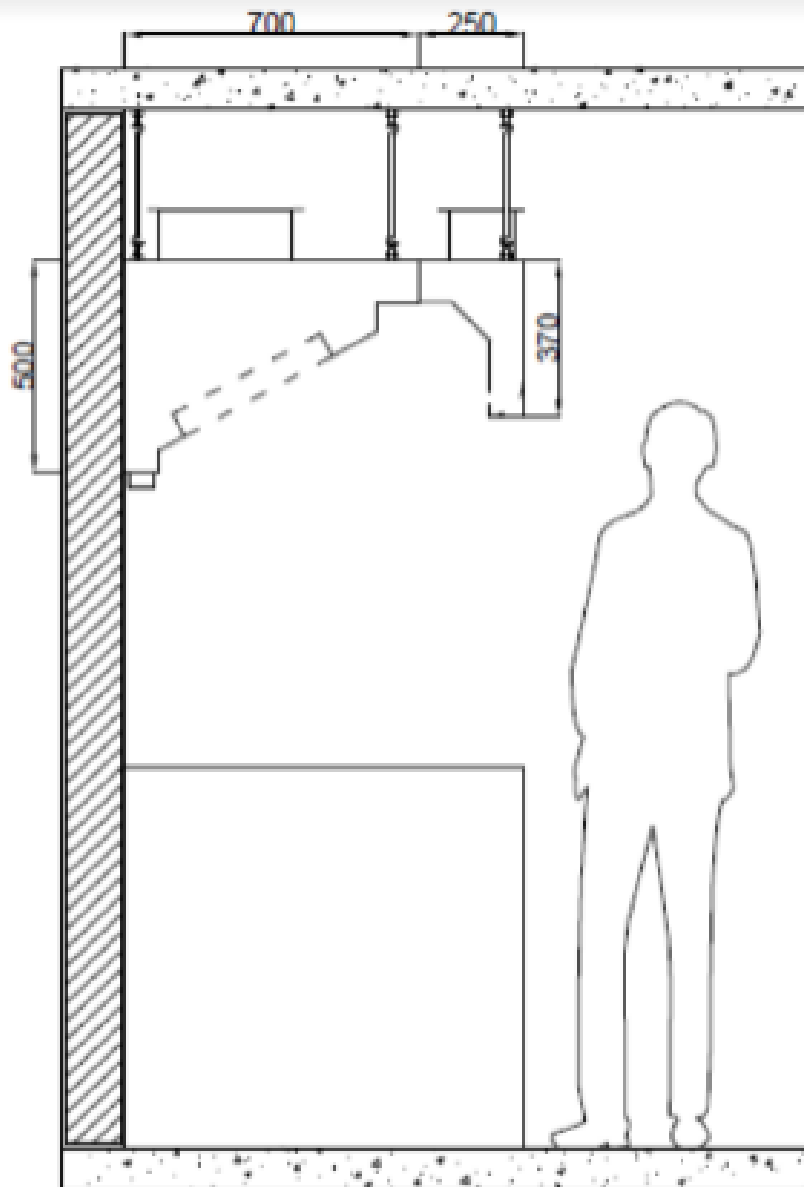

**Vista Lateral**



ASSOCIAÇÃO  
BRASILEIRA  
DE NORMAS  
TÉCNICAS



ASHRAE  
Associate  
Society  
Alliance



**ANVISA**

Agência Nacional de Vigilância Sanitária



# Exaustores RenovAr

## CONEXÃO ELÉTRICA

Conectar o aparelho à rede elétrica conforme especificado na embalagem, etiqueta do cabo de entrada e informações técnicas localizadas no equipamento. O fabricante não se responsabiliza por problemas causados pela não observação das etapas deste manual, problemas da rede elétrica, não observação das recomendações do manual ou casos imprevistos. Problemas, causas e soluções na instalação ou uso da coifa podem ser identificados com pequenos procedimentos relacionados abaixo.

FALHAS	CAUSAS	SOLUÇÕES
Coifa desligada	<ul style="list-style-type: none"><li>- Fusível queimado;</li><li>- Lâmpada do sinaleiro queimada;</li><li>- Energia interrompida;</li><li>- Mal contato nas ligações.</li></ul>	<ul style="list-style-type: none"><li>- Trocar o fusível;</li><li>- Trocar a lâmpada;</li><li>- Verificar a alimentação;</li><li>- Repousar as ligações.</li></ul>
Espalhando fumaça	<ul style="list-style-type: none"><li>- Portas e janelas muito próximas a coifa, canalizam o ar, prejudicando a captação da fumaça.</li></ul>	<ul style="list-style-type: none"><li>- Evitar estas correntes fechando portas e janelas próximas.</li></ul>
Não captação de fumaça pelos filtros	<ul style="list-style-type: none"><li>- Transformador queimado;</li><li>- Ponte retificadora queimada;</li></ul>	<ul style="list-style-type: none"><li>- Trocar o trafo;</li><li>- Trocar a ponte;</li><li>- Lavar os módulos.</li></ul>

	<ul style="list-style-type: none"><li>- Módulos eletrostáticos sujos.</li></ul>	
Filtros estalando (*)	<ul style="list-style-type: none"><li>- Placas tortas;</li><li>- Partículas grandes sendo desintegradas;</li><li>- Filtros colocados úmidos após limpeza.</li></ul>	<ul style="list-style-type: none"><li>- Endireitar as placas e/ou trocá-las;</li><li>- Verificar se a aplicação gera esta ocorrência;</li><li>- Retirar e secas os módulos, principalmente no local dos isoladores dos módulos.</li></ul>

## IMPORTANTE

Não deixe queimadores acesos sem uso, cobertos por painéis. Chamas livres podem superaquecer telas de entrada com gordura, causando incêndios. Evite frituras com coifa ligada para evitar labaredas. Não faça cozidos em chamas como Flambe. Siga o manual para evitar incêndios. Fabricante não se responsabiliza por casos fortuitos. Sistema de exaustão é essencial em cozinhas industriais para retirar vapores e gases. Renova o ar e mantém a temperatura interna adequada. Projeto do sistema deve ser feito por profissional. Norma NBR 14518 regula sistema no Brasil.



ASSOCIAÇÃO  
BRASILEIRA  
DE NORMAS  
TÉCNICAS



ASHRAE  
Associate  
Society  
Alliance



ANVISA

Agência Nacional de Vigilância Sanitária